

VANNES D'ASPIRATION POUR SACS DE MISE SOUS VIDE



Pour permettre la création d'une rapide connexion pour le vide sur les sacs de pressage pour des produits en fibres composites, les vannes d'aspiration illustrées et décrites sur cette page ont été réalisées.

Ces vannes sont constituées d'un distributeur en acier, à insérer à l'intérieur d'un sac, équipé d'un logement à came adapté pour recevoir la connexion rapide de raccordement au vide; cette dernière, réalisée en aluminium moleté et anodisé, s'accouple facilement au distributeur en tournant simplement sur son axe à environ 90°, après l'avoir inséré.

Un joint en silicone, à interposer entre les deux éléments et le sac de mise sous vide, garantit une parfaite étanchéité du vide. Sur les vannes d'aspiration, il est possible de monter des vannes manuelles à deux voies, les raccords à connexion rapide ou simplement des raccords pour tuyaux flexibles.

Elles sont disponibles dans les deux versions indiquées sur la fiche mais, sur demande et pour des quantités minimum, elles peuvent être fournies avec des dimensions et des formes différentes.

Raccord à connexion rapide

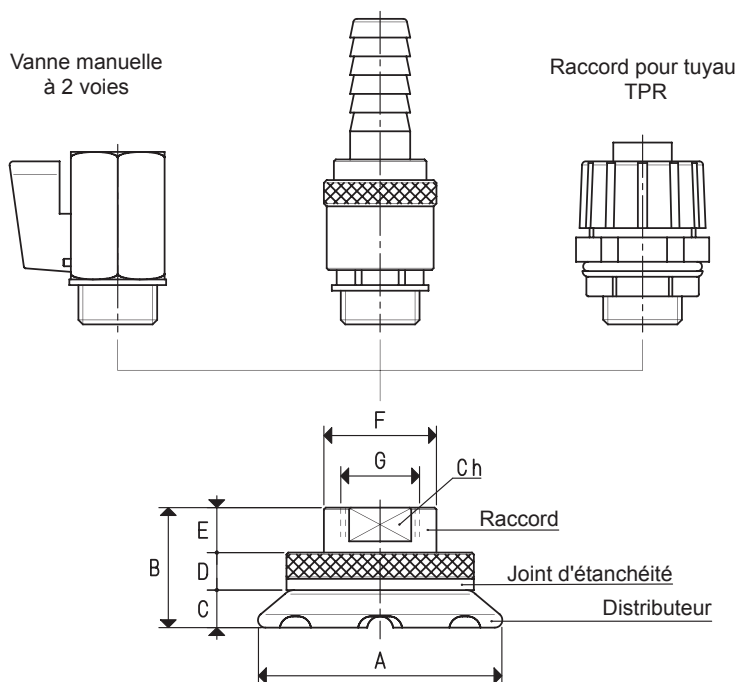

Art.	Débit maximum conseillé m ³ /h	Trou à percer dans le sac ∅	Vanne manuelle à deux voies art.	Raccord à connexion rapide art.	Raccord pour tuyau TPR art.	Poids g	A ∅	B	C	D	E	F ∅	G ∅	Ch
VSS 3/8"	10	16	13 02 11	RR3/8"	RTPR3/8"	178	60	32	10	13	9	24	G3/8"	19
VSS 1/2"	20	19	13 03 11	RR1/2"	RTPR1/2"	218	65	35	10	13	12	30	G1/2"	25

N.B. Les vannes à deux voies et les raccords ne font pas partie des vannes d'aspiration et, donc, ils doivent être commandés séparément.

Rapports de transformation: inch = $\frac{\text{mm}}{25.4}$; pounds = $\frac{\text{g}}{453.6}$ = $\frac{\text{Kg}}{0.4536}$

Adaptateurs pour filetages GAZ - NPT disponibles page. 1.117