

## PORTE-VENTOUSES MINI AVEC CAPTEUR MAGNÉTIQUE

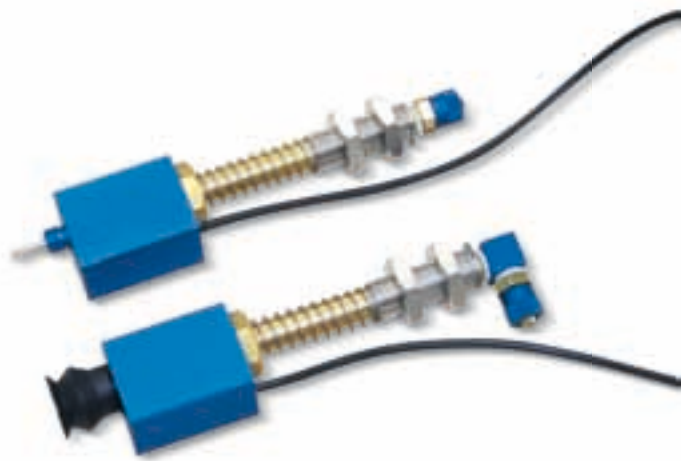

Ces porte-ventouses ont les mêmes caractéristiques techniques que celles des porte-ventouses mini. Ils sont équipés d'un capteur magnétique qui a pour fonction de donner un signal électrique à l'automatisme, à chaque fois que la ventouse effectue réellement la préhension.

Grâce à cette caractéristique, il est conseillé de les utiliser sur des manipulateurs compteur de pièces, des machines pour la mise en boîtes et dans tous les cas où la garantie absolue de la présence de l'objet pris est exigée. Conçus pour la préhension de tablettes de chocolat, de snacks, de brioches et de produits similaires, ils sont actuellement réalisés dans la version représentée sur cette page; sur demande, ils sont de toute façon également réalisables avec d'autres ventouses.

2

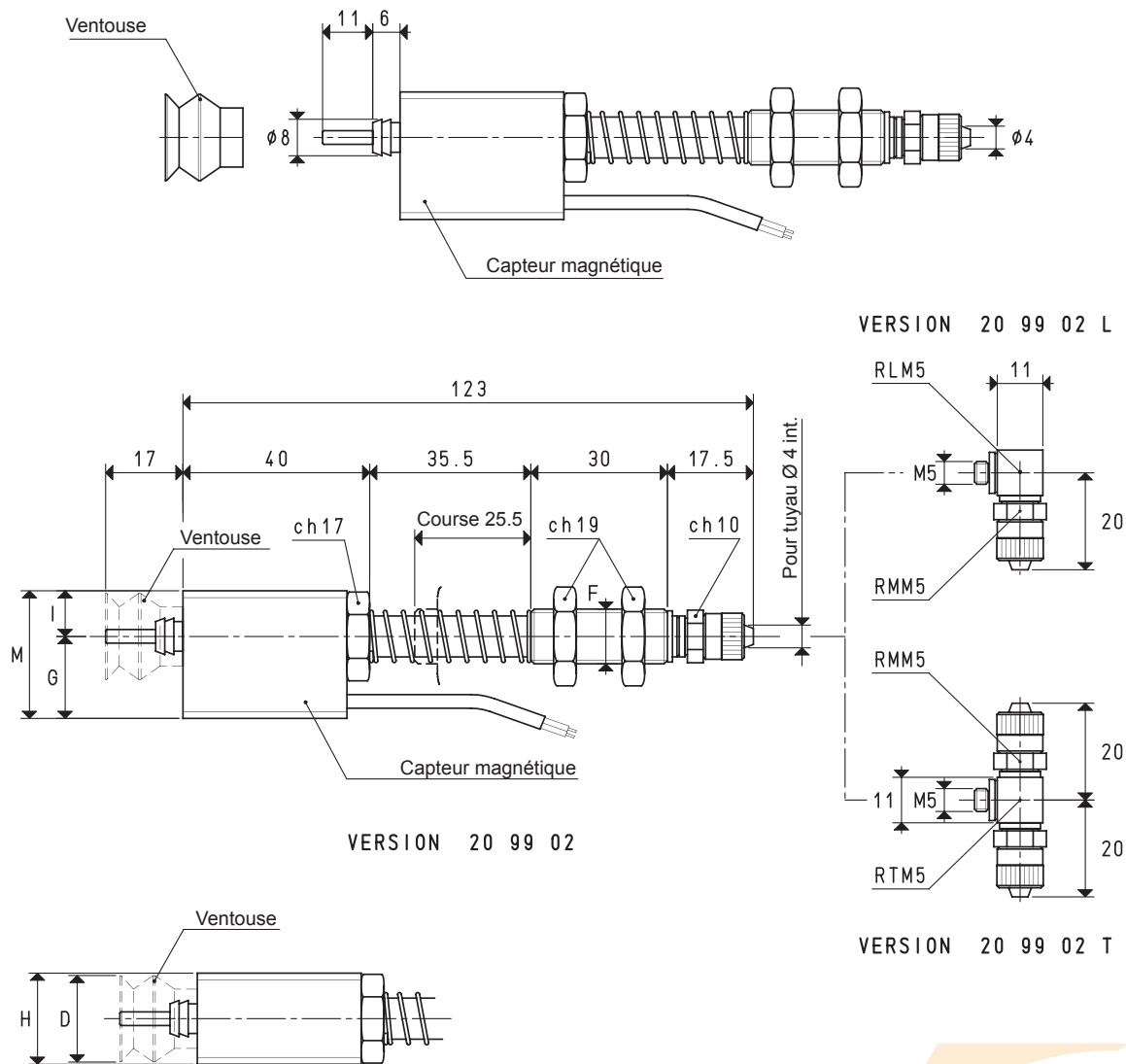

### PORTE-VENTOUSES AVEC RACCORD RAPIDE DROIT POUR TUYAU EN PLASTIQUE Ø 4 X 6

Art.	Force Kg	D Ø	F Ø	G	H	I	M	Pour ventouse art.	Poids g
20 99 02	0.70	19	M12 x 1.25	18	20	10	28	01 19 17	163.3

**N.B.** Les ventouses ne font pas partie des porte-ventouses et, donc, elles doivent être commandées séparément.  
Pour commander les porte-ventouses avec les raccords en L ou en T, ajouter la lettre L ou T au code.

Rapports de transformation:  $\text{inch} = \frac{\text{mm}}{25.4}$ ;  $\text{pounds} = \frac{\text{g}}{453.6} = \frac{\text{Kg}}{0.4536}$

Les dessins en 3D sont disponibles sur le site [www.vuototecnica.net](http://www.vuototecnica.net)