



## PORTE-VENTOUSES SPÉCIAUX ANTI-ROTATION EN ACIER INOX

Conçus pour le secteur de la robotique et de l'automobile, ils sont capables d'offrir des solutions adaptées aux différents problèmes de manipulation rencontrés sur les appareils de manutention par dépression, dans tous les secteurs de l'industrie. Outre aux caractéristiques des porte-ventouses spéciaux décrits précédemment, ils se différencient par leur tige en acier inox, qui a une section hexagonale, tout comme le trou de la douille de guidage en laiton qui est hexagonal aussi ; cette forme empêche la tige de tourner sur son axe et, par conséquent, également à la ventouse montée sur celle-ci.

La douille de guidage est équipée de deux bagues avec un filetage fin pour garantir une bonne précision de fixation du porte-ventouses sur l'automatisme. De plus, les deux extrémités de la tige, elles aussi en acier inox, sont filetées, mâle ou femelle et sont interchangeables ; sur une extrémité le raccord rapide direct est vissé pour la connexion au tuyau d'aspiration, sur l'autre sera fixée la ventouse avec support choisie précédemment.

Ils sont adaptés pour les ventouses avec un diamètre minimum de 40 mm et maximum de 200 mm, mais en particulier, ils sont indispensables pour le montage des ventouses rectangulaires et elliptiques.

Ils sont constitués de :

- Une tige en acier inox à section hexagonale ;
- Une douille filetée en laiton à section hexagonale interne, équipée de deux écrous pour la fixation du porte-ventouses sur l'automatisme ;
- Un ressort pour amortir l'impact de la ventouse et, en même temps, garder une pression constante avec la charge à soulever ;
- Un raccord rapide pour la connexion au tuyau d'aspiration.

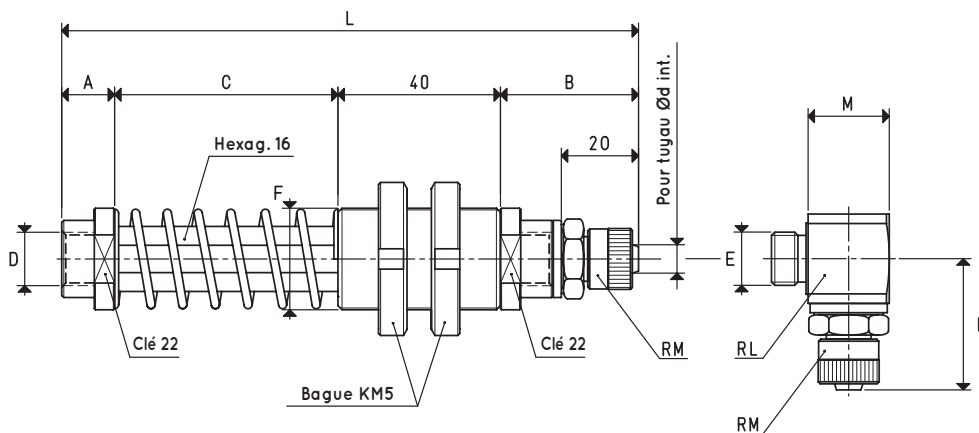

VERSION 06 . . . . .

VERSION 06 . . . . . L

### PORTE-VENTOUSES AVEC ATTACHE RAPIDE DROITE POUR TUYAU EN PLASTIQUE

Art.	C	Course effective de suspension mm	Force de poussée du ressort N	A	B	D Ø	d Ø	E Ø	F Ø	L	M	N	O	RL	RM	Poids g
06 55 80	55	37	35.31	13	34	G1/4"	6	G1/4"	M25 x 1.5	142	21.0	32.0	18.5	G1/4"	G1/4"	318
06 55 81	55	37	35.31	15	40	G3/8"	9	G3/8"	M25 x 1.5	150	21.5	35.5	22.0	G3/8"	G3/8"	330
06 55 82	55	37	35.31	15	34	G3/8"	6	G1/4"	M25 x 1.5	144	21.0	32.0	18.5	G1/4"	G1/4"	320
06 110 80	110	84	70.63	13	34	G1/4"	6	G1/4"	M25 x 1.5	197	21.0	32.0	18.5	G1/4"	G1/4"	386
06 110 81	110	84	70.63	15	40	G3/8"	9	G3/8"	M25 x 1.5	205	21.5	35.5	22.0	G3/8"	G3/8"	398
06 110 82	110	84	70.63	15	34	G3/8"	6	G1/4"	M25 x 1.5	199	21.0	32.0	18.5	G1/4"	G1/4"	388

N.B. La force de levage du porte-ventouses dépend directement du modèle de ventouse qui y est appliqué.

Pour commander les porte-ventouses avec les attaches en L, ajouter la lettre L au code.

Rapports de transformation : N (newton) = Kg x 9.81 (force de gravité) ; inch =  $\frac{\text{mm}}{25.4}$  ; pounds =  $\frac{\text{g}}{453.6} = \frac{\text{Kg}}{0.4536}$

# PORTE-VENTOUSES SPÉCIAUX ANTI-ROTATION AVEC ATTACHE FILETÉE MÂLE



Conçus pour le secteur de la robotique et de l'automobile, ils sont capables d'offrir des solutions adaptées aux différents problèmes de manipulation rencontrés sur les appareils de manutention par dépression, dans tous les secteurs de l'industrie.

Outre aux caractéristiques des porte-ventouses spéciaux décrits précédemment, ils se différencient par leur tige en acier inox, qui a une section hexagonale, tout comme le trou de la douille de guidage en laiton qui est hexagonal aussi ; cette forme empêche la tige de tourner sur son axe et, par conséquent, également à la ventouse montée sur celle-ci.

La douille de guidage est équipée de deux bagues avec un filetage fin pour garantir une bonne précision de fixation du porte-ventouses sur l'automatisme. De plus, les deux extrémités de la tige, elles aussi en acier inox, sont filetées, mâle ou femelle et sont interchangeables ; sur une extrémité le raccord rapide direct est vissé pour la connexion au tuyau d'aspiration, sur l'autre sera fixée la ventouse avec support choisie précédemment.

Ils sont adaptés pour les ventouses avec un diamètre minimum de 40 mm et maximum de 200 mm, mais en particulier, ils sont indispensables pour le montage des ventouses rectangulaires et elliptiques.

Ils sont constitués de :

- Une tige en acier inox à section hexagonale ;
- Une douille filetée en laiton à section hexagonale interne, équipée de deux écrous pour la fixation du porte-ventouses sur l'automatisme ;
- Un ressort pour amortir l'impact de la ventouse et, en même temps, garder une pression constante avec la charge à soulever ;
- Un raccord rapide pour la connexion au tuyau d'aspiration.

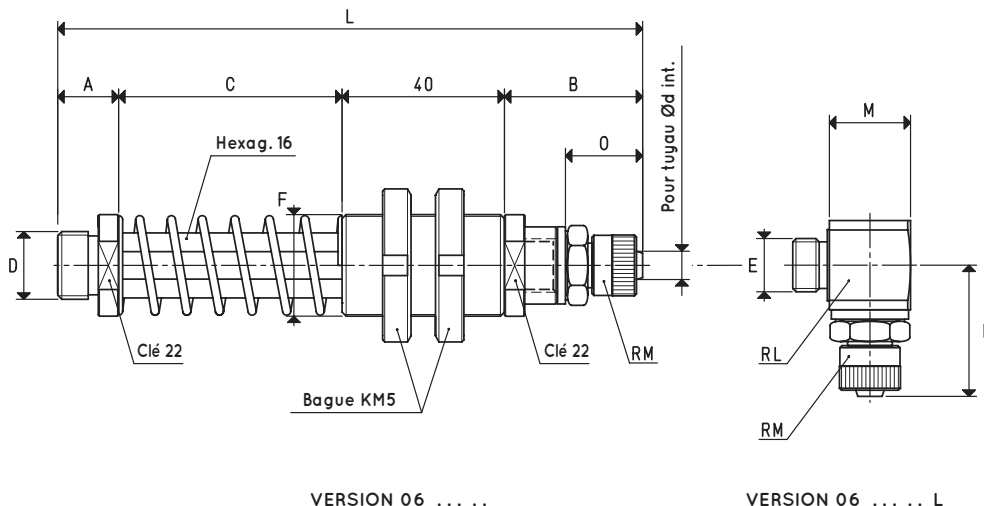

## PORTE-VENTOUSES AVEC ATTACHE RAPIDE DROITE POUR TUYAU EN PLASTIQUE

Art.	C	Course effective de suspension mm	Force de poussée du ressort N	A	B	D Ø	d Ø	E Ø	F Ø	L	M	N	O	RL	RM	Poids g
06 55 90	55	37	35.31	15	34	G1/4"	6	G1/4"	M25 x 1.5	144	21.0	32.0	18.5	G1/4"	G1/4"	314
06 55 91	55	37	35.31	15	34	G3/8"	6	G1/4"	M25 x 1.5	144	21.0	32.0	18.5	G1/4"	G1/4"	320
06 55 92	55	37	35.31	15	40	G3/8"	9	G3/8"	M25 x 1.5	150	21.5	35.5	22.0	G3/8"	G3/8"	330
06 55 93	55	37	35.31	15	40	G1/2"	9	G3/8"	M25 x 1.5	150	21.5	35.5	22.0	G3/8"	G3/8"	332
06 55 94	55	37	35.31	15	34	M12	6	G1/4"	M25 x 1.5	144	21.0	32.0	18.5	G1/4"	G1/4"	318
06 55 95	55	37	35.31	15	40	M12	9	G3/8"	M25 x 1.5	150	21.5	35.5	22.0	G3/8"	G3/8"	328
06 55 96	55	37	35.31	15	40	M16	9	G3/8"	M25 x 1.5	150	21.5	35.5	22.0	G3/8"	G3/8"	330
06 110 90	110	84	70.63	15	34	G1/4"	6	G1/4"	M25 x 1.5	199	21.0	32.0	18.5	G1/4"	G1/4"	374
06 110 91	110	84	70.63	15	34	G3/8"	6	G1/4"	M25 x 1.5	199	21.0	32.0	18.5	G1/4"	G1/4"	380
06 110 92	110	84	70.63	15	40	G3/8"	9	G3/8"	M25 x 1.5	205	21.5	35.5	22.0	G3/8"	G3/8"	390
06 110 93	110	84	70.63	15	40	G1/2"	9	G3/8"	M25 x 1.5	205	21.5	35.5	22.0	G3/8"	G3/8"	392
06 110 94	110	84	70.63	15	34	M12	6	G1/4"	M25 x 1.5	199	21.0	32.0	18.5	G1/4"	G1/4"	378
06 110 95	110	84	70.63	15	40	M12	9	G3/8"	M25 x 1.5	205	21.5	35.5	22.0	G3/8"	G3/8"	388
06 110 96	110	84	70.63	15	40	M16	6	G3/8"	M25 x 1.5	205	21.5	35.5	22.0	G3/8"	G3/8"	390

N.B. La force de levage du porte-ventouses dépend directement du modèle de ventouse qui y est appliqué.

Pour commander les porte-ventouses avec les attaches en L, ajouter la lettre L au code.

Rapports de transformation : N (newton) = Kg x 9.81 (force de gravité) ; inch =  $\frac{\text{mm}}{25.4}$  ; pounds =  $\frac{\text{g}}{453.6} = \frac{\text{Kg}}{0.4536}$



# PORTE-VENTOUSES SPÉCIAUX ANTI-ROTATION AVEC ATTACHE FILETÉE MÂLE

Les dessins en 3D sont disponibles sur le site vuotecnica.net

Conçus pour le secteur de la robotique et de l'automobile, ils sont capables d'offrir des solutions adaptées aux différents problèmes de manipulation rencontrés sur les appareils de manutention par dépression, dans tous les secteurs de l'industrie.

Outre aux caractéristiques des porte-ventouses spéciaux décrits précédemment, ils se différencient par leur tige en acier inox, qui a une section hexagonale, tout comme le trou de la douille de guidage en laiton qui est hexagonal aussi ; cette forme empêche la tige de tourner sur son axe et, par conséquent, également à la ventouse montée sur celle-ci.

La douille de guidage est équipée de deux bagues avec un filetage fin pour garantir une bonne précision de fixation du porte-ventouses sur l'automatisme. De plus, les deux extrémités de la tige, elles aussi en acier inox, sont filetées, mâle ou femelle et sont interchangeables ; sur une extrémité le raccord rapide direct est vissé pour la connexion au tuyau d'aspiration, sur l'autre sera fixée la ventouse avec support choisie précédemment.

Ils sont adaptés pour les ventouses avec un diamètre minimum de 40 mm et maximum de 200 mm, mais en particulier, ils sont indispensables pour le montage des ventouses rectangulaires et elliptiques.

Ils sont constitués de :

- Une tige en acier inox à section hexagonale ;
- Une douille filetée en laiton à section hexagonale interne, équipée de deux écrous pour la fixation du porte-ventouses sur l'automatisme ;
- Un ressort pour amortir l'impact de la ventouse et, en même temps, garder une pression constante avec la charge à soulever ;
- Un raccord rapide pour la connexion au tuyau d'aspiration.

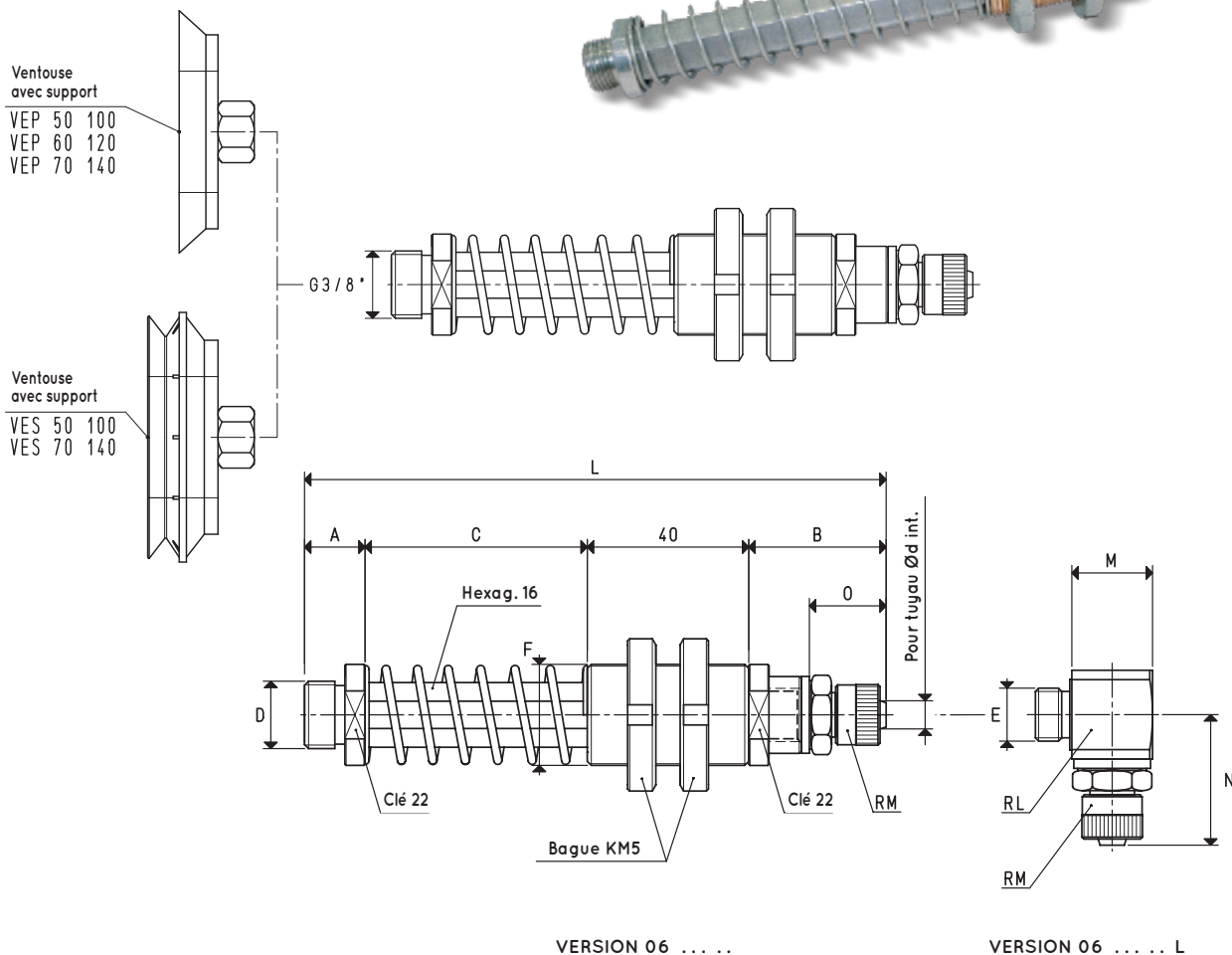
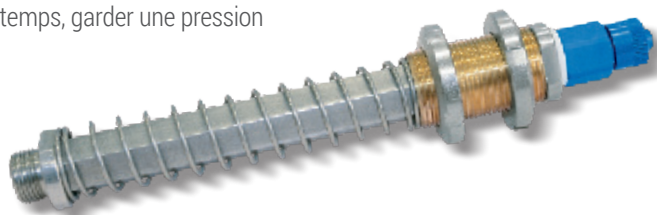

## PORTE-VENTOUSES AVEC ATTACHE RAPIDE DROITE POUR TUYAU EN PLASTIQUE

Art.	C	Course effective de suspension	Force de poussée du ressort	A	B	D	d	E	F	L	M	N	O	RL	RM	Poids g
06 55 91	55	37	35.31	15	34	G3/8"	6	G1/4"	M25 x 1.5	144	21.0	32.0	18.5	G1/4"	G1/4"	320
06 110 91	110	84	70.63	15	34	G3/8"	6	G1/4"	M25 x 1.5	199	21.0	32.0	18.5	G1/4"	G1/4"	380
06 55 92	55	37	35.31	15	40	G3/8"	9	G3/8"	M25 x 1.5	150	21.5	35.5	22.0	G3/8"	G3/8"	330
06 110 92	110	84	70.63	15	40	G3/8"	9	G3/8"	M25 x 1.5	205	21.5	35.5	22.0	G3/8"	G3/8"	390
<b>Pour ventouse art.</b>																
VEP 50 100 - VEP 60 120 - VEP 70 140 - VES 50 100 - VES 70 140																

N.B. La force de levage du porte-ventouses dépend directement du modèle de ventouse qui y est appliqué.

Pour commander les porte-ventouses avec les attaches en L, ajouter la lettre L au code.

Rapports de transformation : N (newton) = Kg x 9.81 (force de gravité) ; inch =  $\frac{\text{mm}}{25.4}$  ; pounds =  $\frac{\text{g}}{453.6} = \frac{\text{Kg}}{0.4536}$