

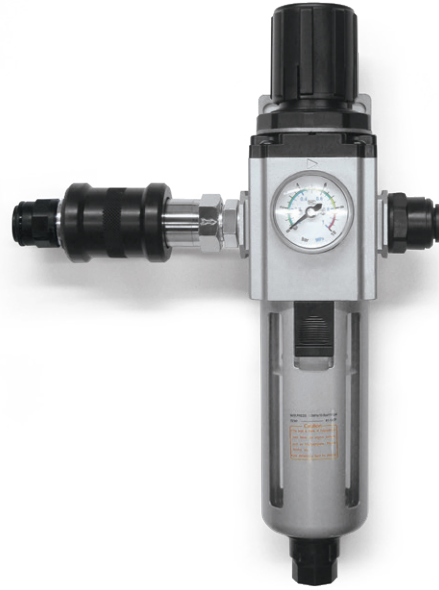

## APPAREILS PNEUMATIQUES POUR L'ALIMENTATION DES CENTRALES DE VIDE DOP 25, DOP 50 et DOP 100

Les dessins en 3D sont disponibles sur le site [vuototecnica.net](http://vuototecnica.net)

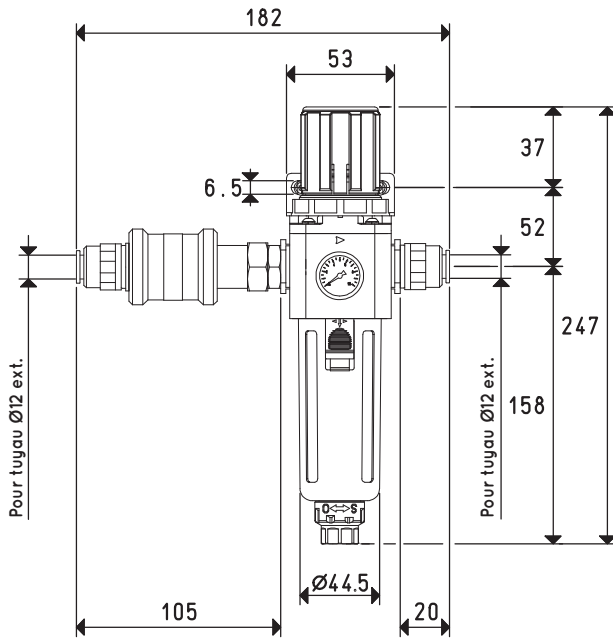

Art.	Poids Kg	Adapté au générateur art.
DOP 50 90	0.72	PVP 60 MDX ES - PVP 75 MDX ES

## APPAREILS PNEUMATIQUES POUR L'ALIMENTATION DES CENTRALES DE VIDE DOP 150 et DOP 300

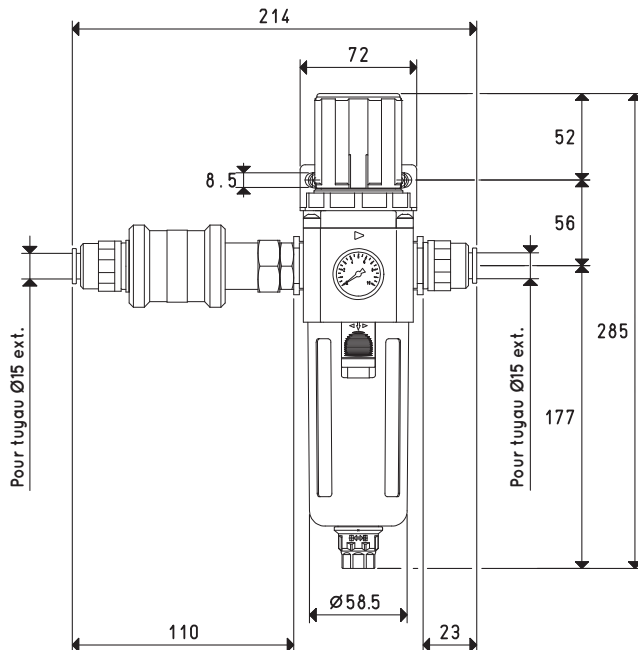

Art.	Poids Kg	Adapté au générateur art.
DOP 150 90	1.2	PVP 150 MDR - PVP 300 MDR

Rapports de transformation : N (newton) = Kg x 9.81 (force de gravité) ; inch =  $\frac{\text{mm}}{25.4}$  ; pounds =  $\frac{\text{g}}{453.6} = \frac{\text{Kg}}{0.4536}$  Adaptateurs pour raccords avec filetages GAZ - NPT disponibles page 1.130